

# MUZZLE BRAKE INSTALLATION INSTRUCTIONS

Models TP1 and OMNI

EN

**WARNING: ENSURE RIFLE IS UNLOADED AND BOLT IS REMOVED BEFORE ATTEMPTING TO INSTALL OR REMOVE MUZZLE BRAKE. THIS BRAKE IS BORE SPECIFIC. DO NOT ATTEMPT TO INSTALL ON A RIFLE CALIBER THAT IS LARGER THAN THE BORE STAMPED ON BRAKE. THREAD SIZE IS ALSO STAMPED ON THE BRAKE**

## Model TP1

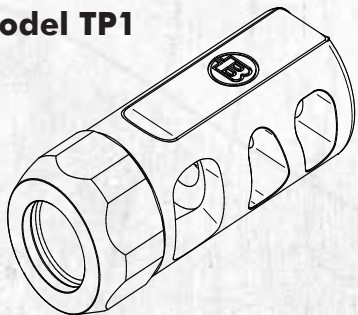

1. Set up your rifle so the top rail is level.
2. Make sure the locking nut is threaded all the way onto the brake.
3. Thread the brake on to the rifle until the shoulder of the locking nut touches the shoulder of the barrel.

4. Back the brake off so that the caliber markings are down and the Bergara "B" logo is on top.

5. Hold the brake in this position while backing the locking nut against the shoulder of the barrel.

6. Place the level on the brake and hand tighten the locking nut until the entire assembly is firm on the barre! with the top flat still showing level.

7. Maintain the proper alignment of the brake by watching the level while you are tightening the locking nut to 47,4 N m (35 ft lbs.)

8. Remove the level and all tooling. Double check the brake for proper alignment.

## Model OMNI

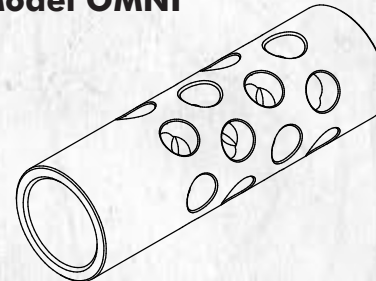

1. Set up your rifle so the top rail is level.

2. Screw the muzzle brake onto the barrel's muzzle threads. Continue tightening the brake down until you can no longer hand-tighten it.

3. Use a wrench to torque the muzzle brake just past the point of being able to remove it by hand.

\* We recomend wear hearing protection using the muzzle brake to avoid healthy issues.

 **BERGARA**<sup>®</sup>  
OUR BARRELS MAKE THE DIFFERENCE

User guide and Security. 2020-R1

# INTRUCCIONES DE INSTALACION DE LOS FRENOS DE BOCA

## Modelos TP1 y OMNI

ESP

**ADVERTENCIA: ASEGÚRESE DE QUE EL RIFLE ESTÉ DESCARGADO Y EL CERROJO RETIRADO ANTES DE INTENTAR INSTALAR O RETIRAR EL FRENO DE BOCA. ESTE FRENO ES ESPECÍFICO PARA EL CALIBRE INDICADO. NO INTENTE INSTALARLO EN UN CALIBRE DE RIFLE DIFERENTE AL GRABADO EN EL FRENO. EL TAMAÑO DE LA ROSCA TAMBIÉN ESTÁ ESTAMPADO EN EL FRENO.**

### Model TP1

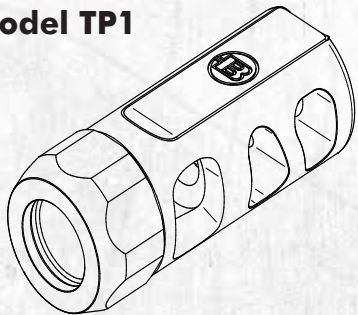

1. Prepare su rifle para que el riel superior esté nivelado.

2. Asegúrate de que la tuerca de bloqueo está enroscada hasta el final en el freno.

3. Enrosque el freno en el rifle hasta que el hombro de la tuerca de bloqueo toque el hombro del cañón.

4. Retroceda el freno de modo que las marcas del calibre estén abajo y el logo de la "B" de Bergara arriba.

5. Mantenga el freno en esta posición mientras apoya la tuerca de bloqueo contra el hombro del cañón.

6. Coloque el nivel en el freno y apriete a mano la tuerca de bloqueo hasta que todo el conjunto esté firme en el cañón con la parte superior plana según marque el nivel.

7. Mantenga la alineación correcta del freno observando el nivel mientras aprieta la tuerca de bloqueo a 47,4 N m (35 ft lbs.)

8. Retire el nivel y todas las herramientas. Vuelva a comprobar que el freno está bien alineado.

### Model OMNI

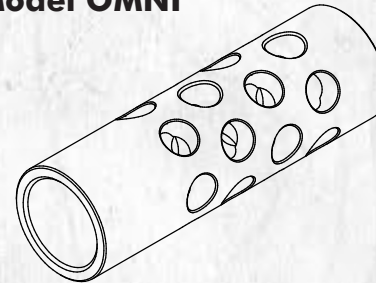

1. Prepare su rifle para que el riel superior esté nivelado.

2. Enrosca el freno de boca en los hilos de la boca del cañón. Continúa apretando el freno hasta que ya no puedes apretarlo a mano.

3. Utiliza una llave para apretar el freno de boca justo después del punto de ser capaz de quitarlo a mano.

\* Recomendamos usar protección auditiva usando el freno de boca para evitar problemas de salud.

 **BERGARA**<sup>®</sup>  
OUR BARRELS MAKE THE DIFFERENCE



# INSTALLATIONSANWEISUNGEN FÜR DIE MÜNDUNGSBREMSE

## Modelle TP1 und OMNI

DE

**STELLEN SIE SICHER, DASS DAS GEWEHR ENTLADEN UND DER VERSCHLUSS ENTFERNT IST, BEVOR SIE VERSUCHEN, DIE MÜNDUNGSBREMSE AN- ODER ABZUSCHRAUBEN. DIE MÜNDUNGSBREMSE IST LAUFFINNENDURCHMESSER-SPEZIFISCH. VERSUCHEN SIE NIE, SIE AUF EINE WAFFE MIT GRÖßEREM KALIBER, ALS DEM AUF DER BREMSE ANGEZEIGEN, ZU MONTIEREN. BEACHTEN SIE EBENFALLS, DASS DIE ANGEZEIGTE GEWINDEGRÖSSE MIT DER IHRER WAFFE ÜBEREINSTIMMT.**

### Model TP1

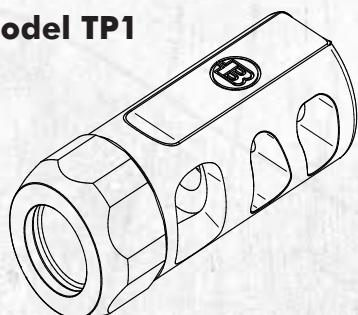

1. Stellen Sie Ihr Gewehr so auf, dass die Schiene eben ist.
2. Stellen Sie sicher, dass die Mutter vollständig auf das Gewindeder Mündungsbremse geschraubt ist.
3. Schrauben Sie die Bremse auf das Mündungsgewinde, bis der Rand der

Sicherungsmutter den Rand des Laufs berührt.

4. Ziehen Sie nun nur die Mündungsbremse zurück, bis die Kalibermarkierung unten und das Logo oben ist.
5. Halten Sie die Bremse in dieser Position, während Sie die Kontermutter gegen die Schulter des Laufs halten.
6. Setzen Sie eine Wasserwaage auf die Bremse und ziehen Sie die Kontermutter von Hand fest, bis die komplette Mündungsbremse fest und eben auf dem Lauf sitzt.
7. Achten Sie auf die richtige Ausrichtung der Bremse, indem Sie die Wasserwaage beobachten, während Sie die Kontermutter mit 47,4 Nm (35 ft lbs.) festziehen.
8. Entfernen Sie alle Werkzeuge, und überprüfen Sie die Mündungsbremse noch einmal auf eine korrekte Ausrichtung.

### Model OMNI

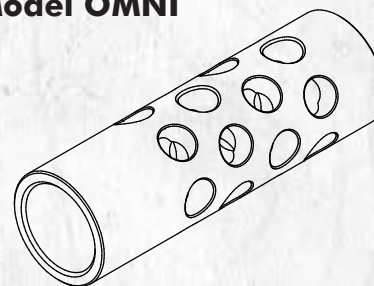

1. Stellen Sie Ihr Gewehr so auf, dass die obere Schiene waagrecht ist.
2. Schrauben Sie die Mündungsbremse auf das Mündungsgewinde des Laufs. Ziehen Sie die Bremse soweit fest, bis Sie sie nicht mehr weiter von Hand festziehen können.
3. Ziehen Sie sie dann mit einem Schraubenschlüssel an, bis zu dem Moment, wo Sie sie nicht mehr von Hand entfernen können.

\* Wir empfehlen das Tragen von Gehörschutz mit der Mündungsbremse, um gesundheitliche Probleme zu vermeiden.

 **BERGARA**<sup>®</sup>  
OUR BARRELS MAKE THE DIFFERENCE

Benutzerhandbuch und Sicherheit . 2020-R1

# FREIN DE BOUCHE . INSTRUCTIONS D'INSTALLATION

Modelos TP1 y OMNI

FR

**AVERTISSEMENT : S'ASSURER QUE LA CARABINE EST DÉCHARGÉE ET QUE LE BOULON EST RETIRÉ AVANT D'ESSAYER D'INSTALLER OU RETIRER LE FREIN DE BOUCHE. CE FREIN EST SPÉCIFIQUE AU CANON ET AU CALIBRE. NE PAS TENTER DE L'INSTALLER SUR UN CALIBRE DIFFÉRENT D'UNE CARABINE PLUS GRAND QUE LE CALIBRE ESTAMPÉ SUR LE FREIN DE BOUCHE.**

## Model TP1

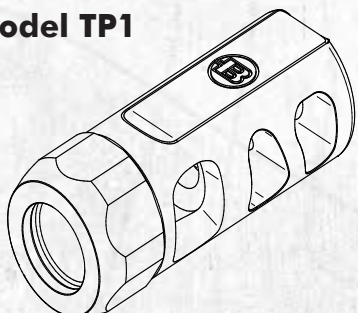

1. Installez votre carabine de façon le rail supérieur soit de niveau.

2. Assurez-vous que le verrouillage de l'écrou fileté est sur tout le chemin du frein de bouche.

3. Viser le frein de bouche sur la

carabine jusqu'au bout du contre-écrou qui doit toucher le canon.

4. Reculer le frein de bouche de façon à ce que les marques du calibre sont en bas et le logo Bergara "B" est sur le dessus.

5. Maintenir le frein de bouche dans cette position en visant l'écrou de blocage contre le canon.

6. Placer le niveau sur le frein de bouche et serrer à la main l'écrou de blocage jusqu'à ce que l'ensemble soit ferme! avec le plat supérieur toujours montrant le niveau.

7. Maintenir le bon alignement du frein de bouche ! pendant que vous serrez l'écrou de blocage à 47,4 Nm (35 pieds-livres)

8. Enlever le niveau et tous les outils. Double vérification du bon alignement du frein.

## Model OMNI

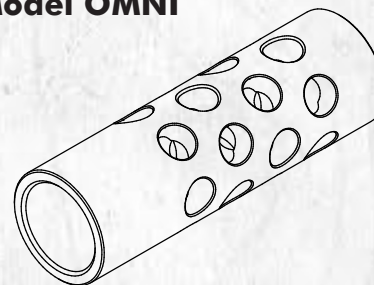

1. Installez votre carabine de façon à ce que le rail supérieur soit de niveau.

2. Assurez-vous que le verrouillage de l'écrou fileté est sur tout le chemin du frein de bouche.

3. Viser le frein de bouche sur la

tre-écrou qui doit toucher le canon.

\* Nous recommandons de porter une protection auditive en utilisant le frein de bouche pour éviter les problèmes de santé.

 **BERGARA**<sup>®</sup>  
OUR BARRELS MAKE THE DIFFERENCE

Guide de l'utilisateur et sécurité. 2020-R1